



### 嘉戎技术产品

集装箱式渗滤液处理设备  
 高倍浓缩膜及成套设备  
 管式膜及外置式MBR  
 工业分离膜及成套设备

# 集装箱式渗滤液处理设备

CONTAINER LEACHATE TREATMENT EQUIPMENT

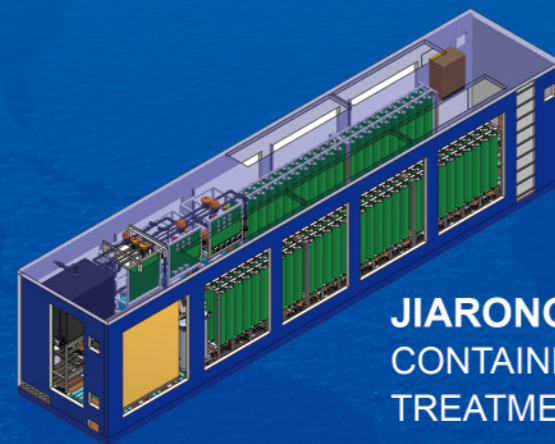

**JJARONG**  
CONTAINER LEACHATE  
TREATMENT EQUIPMENT

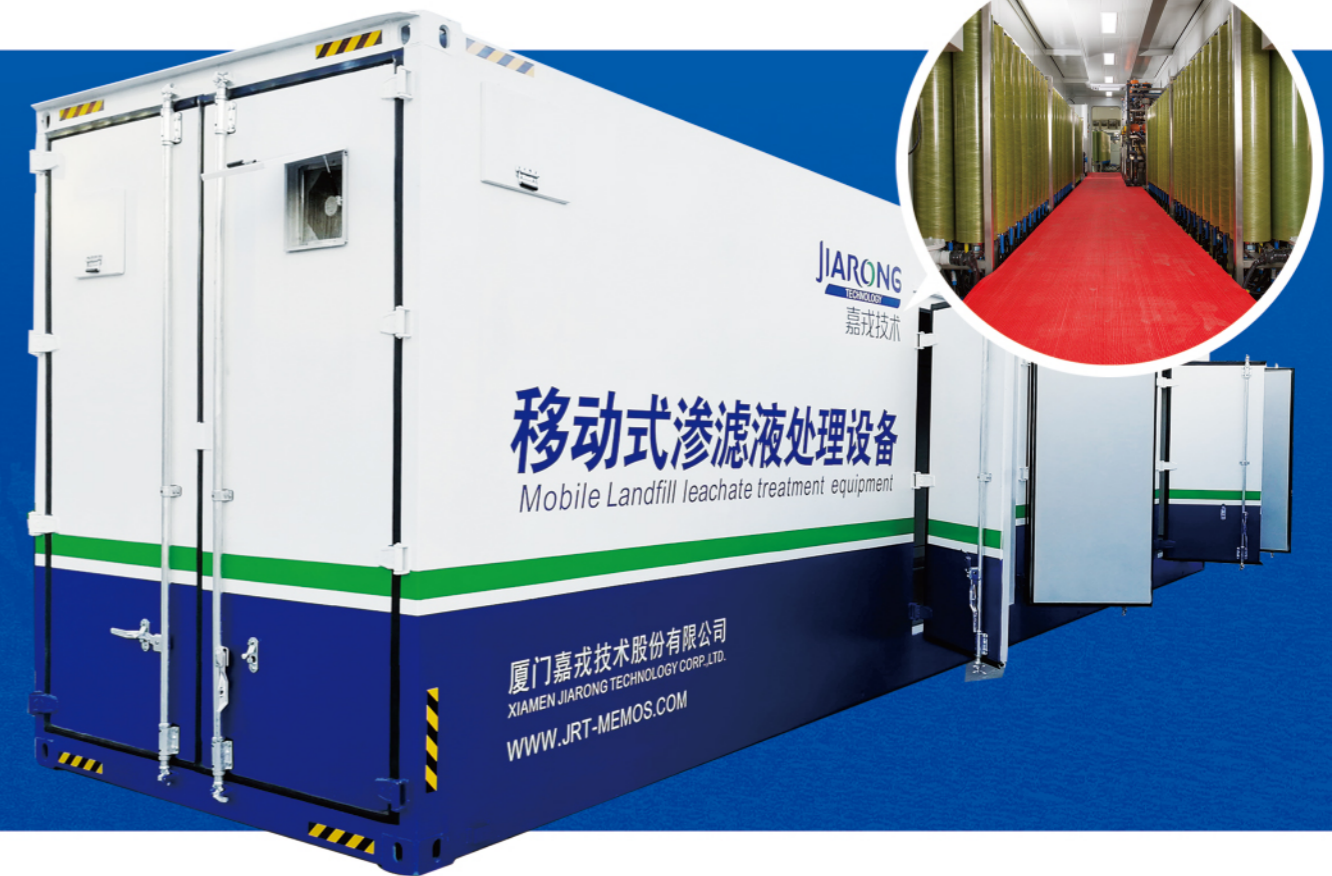

**移动式渗滤液处理设备**  
 Mobile Landfill leachate treatment equipment

厦门嘉戎技术股份有限公司  
 XIAMEN JJARONG TECHNOLOGY CORP., LTD.  
 WWW.JRT-MEMOS.COM

- 垃圾渗滤液处理 ●
- 高浓度工业废水处理 ●
- 简单快捷的解决方案 ●



嘉戎微信公众号

### 厦门嘉戎技术股份有限公司

地址：厦门市翔安区翔岳路4号火炬加速器9号楼  
 电话：+86-592-5929683 传真：+86-592-5929127  
 邮箱：hello@jrt-memos.com  
 网址：www.jrt-memos.com

销售咨询  
**400-888-0661**

售后服务  
**400-888-7170**





## 公司介绍 COMPANY PROFILE

厦门嘉戎技术股份有限公司成立于2005年，是一家以特种膜分离技术为核心，为客户提供专业解决方案的高新技术企业。公司主要核心产品有管式膜、特种分离纳滤膜（DT/MTNF）和碟管式反渗透膜（DTRO）技术及成套装备等，主要应用领域为垃圾渗滤液处理、脱硫废水、煤化工废水零排放等高浓度高难度污水处理。

公司拥有十多年的特种膜分离技术应用经验，截至2019年，已在国内外成功实施了500多个膜处理工程项目，其中供应的一体化集装箱式垃圾渗滤液处理设备超过200套，在垃圾渗滤液和高浓度高难度污水处理领域拥有丰富的设计和工程实施经验，是垃圾渗滤液膜处理领域的领军企业。

嘉戎技术是“中国膜工业协会会员”、“中国脱盐协会会员”，“中国环境科学协会会员”，并获得“厦门市高新技术企业”、“厦门市最具成长性中小企业”、“福建省科技小巨人”、“厦门市科技小巨人”等荣誉称号，同时连续多年被评为福建省和厦门市“守合同重信用企业”。

### 公司主要产品 COMPANY'S MAIN PRODUCTS



集装箱式渗滤液处理设备  
(DT/STRO)



高倍浓缩膜及成套设备  
(DT/STRO/DTNF)



管式超滤膜及外置式MBR  
(UF)



工业分离膜及成套设备  
(MTNF/RO)



嘉戎智能环境装备产业园

## 垃圾渗滤液困扰

随着我国城镇化的持续快速发展，城镇生活垃圾处理及随之产生的垃圾渗滤液问题日益严峻。由于我国大多数垃圾卫生填埋场运行负荷大，而原有的渗滤液处理工艺及设备处理能力不足，导致许多填埋场渗滤液积存量，存在渗漏及溢出环境安全风险，急需快速有效的处理应对措施。



### 水质特点

- 水质复杂，重金属及有机物种类多
- 污染物浓度高，波动范围大
- 氨氮含量高，营养元素比例失衡，可生化性差

### 危害性高

- 严重污染土壤及地下水，且难以修复
- 有毒致癌物质含量高，危害健康
- 恶臭、滋生蚊虫等严重影响周边居住环境



## 垃圾渗滤液排放及回用标准

水质参数	GB16889-2008		GB/T19923-2005	GB18918-2002
	表2 (mg/L)	表3 (mg/L)	(冷却用水) (mg/L)	一级A标准 (mg/L)
COD <sub>Cr</sub>	100	60	60	50
BOD <sub>5</sub>	30	20	10	10
总氮	40	20	-	15
氨氮	25	8	10	5
总磷	3	1.5	1	1 (0.5)

- √ 生活填埋场控制标准 (GB16889-2008)
- √ 城市污水再利用 工业用水标准 (GB/T19923-2005)
- √ 城镇污水处理厂污染物排放标准 (GB18918-2002)



# 集装箱式渗滤液处理设备

嘉戎成功解决方案



**工艺:** 预处理+两级DTRO+后处理 (可选, MTRO/离子交换树脂)

**产水:** 回收利用或直接排放

**效果:** 回收率高, 产水稳定达标

**案例:** 已成功应用于国内100多个垃圾渗滤液处理项目

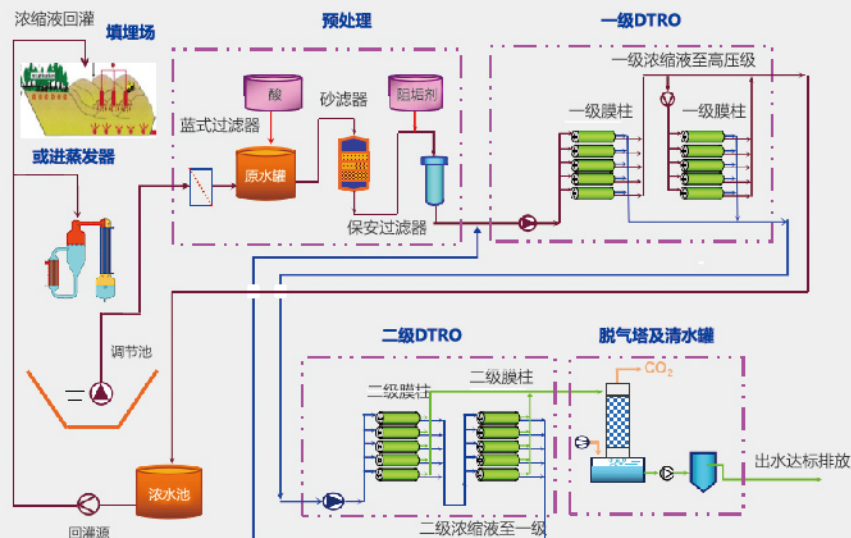

## 技术特点

Technical Features

### 快速 Fast

01

- 交货快, 常备有现货, 下单后快速发货
- 安装快, 到货后最快4天内完成安装调试投产
- 服务快, 2小时内反馈响应, 可24小时内到现场

### 简单 Simple

02

- 预处理简单, 或者无需预处理
- 操作简单, 一体化全自动运行
- 施工简单, 可移动式, 只需简单场地平整
- 部署简单, 通水电即可运行

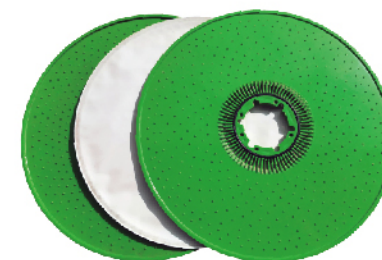

### 高品质 High-quality

03

- 部件使用国际一线品牌
- ISO标准化生产
- 100多个项目成功实践

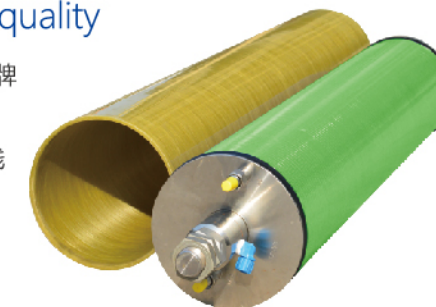

嘉戎集装箱渗滤液设备生产车间, 标准化生产线、高品质保证、供货快





## 嘉戎服务体系

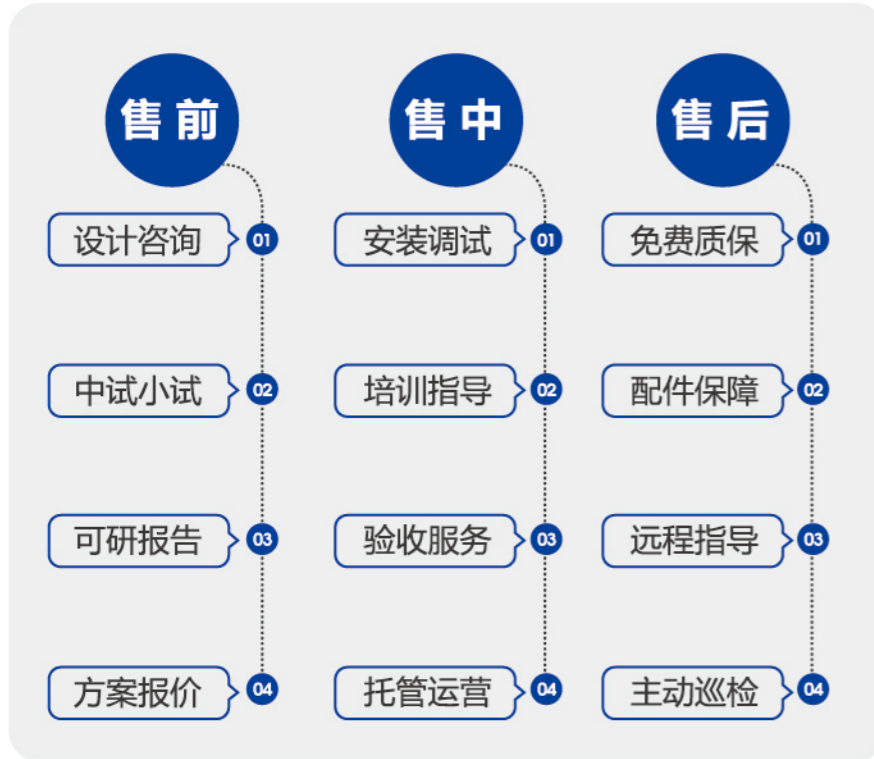

### 售后服务特点

- 以客户为中心的服务宗旨
- 完善的售后培训体系
- 备品配件供应充足
- 售后区域驻点，主动定期巡检维护
- 远程软件支持，400电话即时反馈
- 紧急维护情况可24小时内到达现场

## 嘉戎运营服务

嘉戎除供应渗滤液成套设备外也向客户提供渗滤液处理专业化运营服务，可采取设备租赁运营或售后单纯运营模式，按处理量收取服务费。公司已打造一支经验丰富、管理高效的运营管理团队，并已形成一套严谨规范的运营服务管理体系，通过高品质的专业化运营服务能进一步提高设备的运行质量和处理效果，延长设备的生命周期。



## 产品标准及技术参数

### 100吨/天规模标准集装箱

设备名称	集装箱式渗滤液处理设备 (100吨/天标准)
处理规模	80-130吨/天
回收率	70%-80%*
核心工艺	预处理+两级DTRO+后处理 (可选)
压力等级	90-120bar
装机功率	80KW
电 压	380V
设备重量	约28吨
设备尺寸	12192mm*2438mm*2896mm

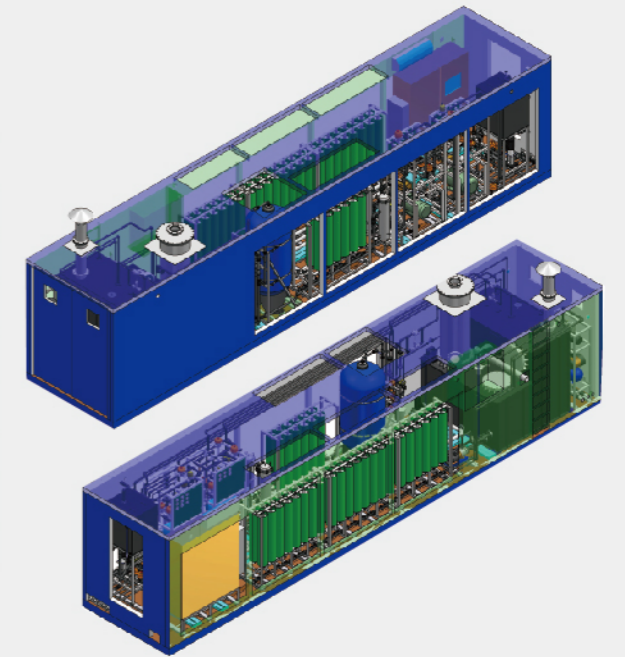

### 200吨/天规模标准集装箱

设备名称	集装箱式渗滤液处理设备 (200吨/天标准)
处理规模	180-240吨/天
回收率	70%-80%*
核心工艺	预处理+两级DTRO+后处理 (可选)
压力等级	90-120bar
装机功率	150KW
电 压	380V
设备重量	约28吨
设备尺寸	12192mm*2438mm*2896mm

备注：30-80吨的集装箱设备可定制，300吨/天以上的处理规模可以用多个100吨/天+200吨/天的标准设备组合

\*大多数项目经验值，具体需参考实际原水水质



## 精品项目介绍

### 沈阳大辛垃圾渗滤液处理项目



项目位于沈阳市大辛垃圾填埋场，处理积存渗滤液94万吨，光大国际总承包，按吨水付费，嘉戎自投设备并负责运营膜部分，排放要求为《城镇污水处理厂污染物排放标准》GB18918—2002一级A标准。2018年3月底项目签订合同，4月30日实现产水800吨/天，6月30日实现产水2100吨/天，产水一直稳定达标，该项目是国内渗滤液处理标杆性项目。



进 水：氨氮2500mg/L，COD3000mg/L，电导率40000 $\mu$ s/cm  
 产 水：COD<30mg/L，氨氮<3mg/L  
 工 艺：集装箱式设备，预处理+两级DTRO+HPRO+MTRO+离子交换+浓水蒸发

#### 项目特点：

规模大：积存及新增渗滤液超百万吨，是国内超大型的垃圾渗滤液处理项目  
 高难度：进水电导率和氨氮数值高，排放标准要求高  
 工期紧：合同签订后1个月内实现产水800吨/天，3个月实现产水2100吨/天  
 效率高：采用18台集装箱设备，项目占地面积小，安装调试快  
 模式新：嘉戎自投设备并负责运营服务，按吨水服务收费

## 部分集装箱渗滤液处理设备精品案例



辽宁辽阳  
处理量400吨/天



四川德阳  
处理量200吨/天



山西太原  
处理量800吨/天



江西九江  
处理量200吨/天



河南漯河  
处理量600吨/天



海南陵水  
处理量200吨/天



辽宁盘锦  
处理量200吨/天



福建平和  
处理量100吨/天



### 部分DTRO项目业绩

截至2019年，嘉戎技术已成功实施了超过500个项目，其中DT/ST项目已经超过200个，主要应用于垃圾渗滤液、渗滤液浓水、脱硫废水、煤化工等高难度、高浓度废水处理应用领域。积累了丰富的设计、实施和运营经验。



内蒙古红庆河项目现场



辽宁沈阳大辛项目现场



上海老港项目现场



江西九江项目现场

### 海外案例

#### 哥伦比亚废水处理项目

地点	项目规模	设计工艺
哥伦比亚	100m³/d	单级DTRO

